

超微細粉塵対策型集塵機 FXN-6C-DXN

集塵機

●超微細粉塵対策型集塵機

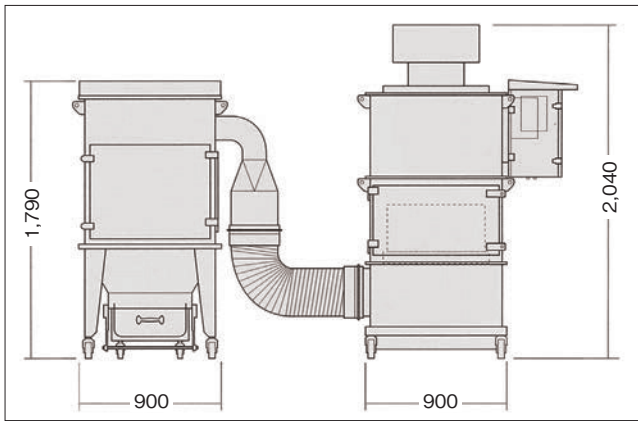

特長

- ダイオキシン類粉塵対応型です。
- 連続運転可能です。
- 衛生的なダストバック仕様です。
- 粉塵払い落しはパルスジェット方式(圧縮エア逆洗)です。
- コンプレッサ&インバータ内蔵です。

商品コード	TEH 70700	
型式	FXN-6C-DXN	
最大風量	60~80m ³ /min	
運転・起動方式	インバータ制御運転方式	
風量制御方式	—	
ファン	5.5kW/200V/ 50/60Hz	
1次フィルタ	捕集効率	—
	ろ過面積	27m ²
	素材	ポリエステルスパンボンド
	寸法	—
	員数	12本
2次フィルタ	再生方式	エアパルス自動逆洗方式
	捕集効率	—
	ろ過面積	—
	素材	—
	寸法	—
活性炭	員数	—
	活性炭	活性炭充填
	吸着面積	—
	寸法	—
HEPA フィルタ	員数	2個
	捕集効率	0.3μm × 99.97% 以上
	処理風量	56.6m ³ /min/ 個 × 2個 = 113.2m ³ /min
	素材	ガラスペーパー
	寸法	L 610 × W 610 × H 290mm
ペビーコンプレッサ	出力	0.4kW/200V
	本体 / フィルタ室	L 900 × W 1,400 × H 1,790mm
外形寸法と質量	ファン室	400kg
	質量	L 900 × W 1,400 × H 2,040mm
	質量	500kg
吸込口と吐出口	吸込口	φ150 × 2個
	吐出口	φ300 × 1個
電源コード	AC200V 三相 5.5sq 約17m	

捕集フロー

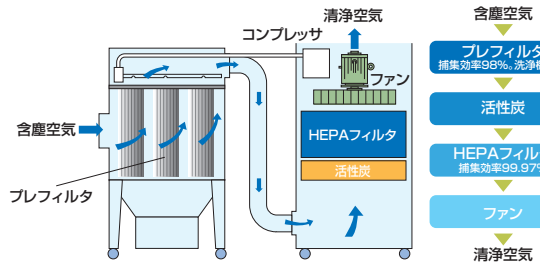

販売品

・ダクト

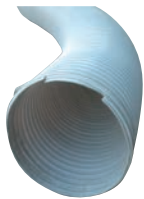

口径	長さ
φ 300mm	5m
φ 150mm	10m

・ダクトバンド



口径
φ 300mm
φ 150mm

ダイオキシン

アスベスト・鉛・PCB

その他環境機器