

クレーンスケール

CASTON I

取扱説明書





目 次

使用上の注意	2
はじめに	4
仕 様	5
各部の名称	6
表示部と各キーの機能	7
バッテリーの使用方法	9
使用方法	10
テストモード	12
セットモード	13
リモコン	16
外形寸法	17
エラーメッセージ	18

使用上の注意

警告

はかりを使用するときの注意。

正確な計量を行なうために以下の内容を守ってください。

はかりを分解しないでください。

損傷や傷が生じた場合、お買い上げ販売店にご連絡ください。



ひょう量以上のものを計量しないでください。

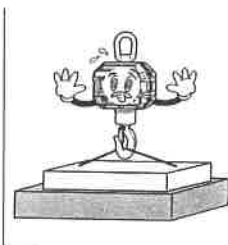

感電や故障を防ぐため、はかりに水をこぼしたり、雨天時や湿気のある場所での使用は避けてください。

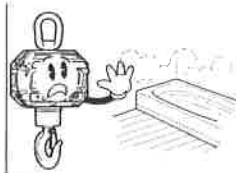

プラグを抜くときは、コードを持って引き抜かないでください。

損傷したコードは感電や火災の原因になります。

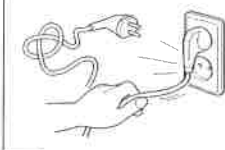

可燃性、腐食性ガス及び薬品の近くでは使用しないでください。

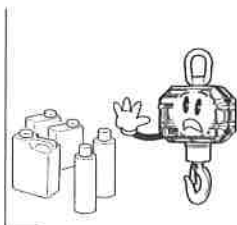

付属の充電用 AC アダプターをお使いください。

異なるアダプターでの充電は故障の原因になります。



ヒーターのそばや直射日光の当たる所に置くのは避けてください。

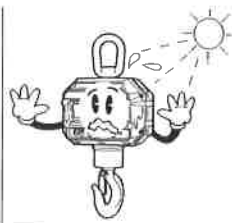

感電を防ぐため、コンセントにしっかりとプラグを差し込んでください。

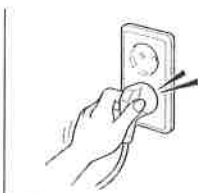

⚠ 注意

必ず、はかりに合ったコンセントにプラグを差し込んでください。

正確な計量のため、定期的な点検をお勧め致します。お買い上げ販売店にご相談ください。

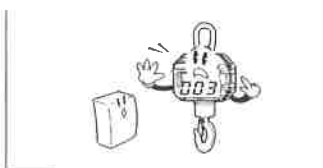

はかりに急激なショックを与えないでください。



急激な温度変化をお避けください。結露による障害の恐れがあります。

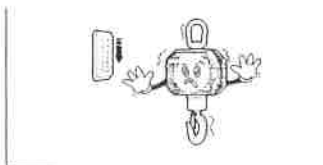

高電圧や強い電磁波のある場所では使用しないでください。



正しい計量を妨げる原因となります。

長期間使用しない場合は後部の電源スイッチをOFFにしてください。



警告：計量するものはフックに垂直になるように、掛けてください。
(下図参照)

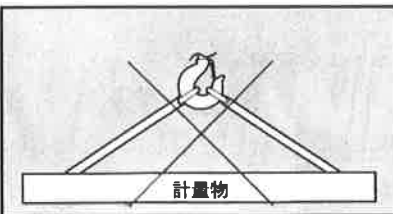
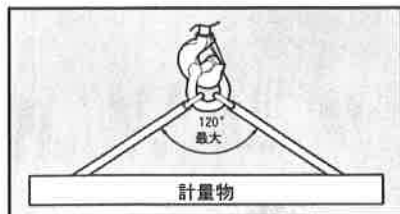

- 計量するものはフックに垂直になるように、掛けてください。
- 計量中は、はかりの下には絶対に立たないでください。大変危険です。
- 計量中はフック外れ止め金具を必ず取り付けてください。

はじめに

この度はCASTON-Iを御買上げ頂きまして誠にありがとうございます。
CASTON-Iの性能をフルに引き出して頂くため、お使いになる前にこの
取扱説明書をお読み頂きますようお願い申し上げます。

尚、この取扱説明書に基づく正しい方法でのご使用による故障は、お買上げ後
1年以内は、無償修理をさせていただきます。

1. 特徴

- 作業現場に適した耐久性
- 便利なゼロ機能、風袋引き機能、ホールド機能
- 持ち運びしやすい小型設計
- リモコンによる操作（標準装備）

2. 主な機能

- セットモードによる動作設定機能
- テストモードによる自己診断機能

仕 様

項 目	内 容		
ひょう量/目量	500kg/0.2kg		
	1000kg/0.5kg		
	2000kg/1kg		
A/D変換速度	20回/1秒		
最大風袋引き量	ひょう量まで		
ひょう量オーバー	ひょう量 + 9目量 (表示 "OUER")		
表 示	LEDタイプ	5桁LEDタイプ (文字高さ約20mm)	
	LCDタイプ	5桁LCDタイプ (文字高さ約25mm)	
表示ランプ	LEDタイプ	POWER、CHARGE、LOW BAT、ZERO、NET、HOLD	
	LCDタイプ	POWER、CHARGE、BAT、STABLE、ZERO、NET、HOLD	
操作キー	ON/OFF、*、ZERO、TARE、HOLD		
電源	バッテリー / 7.2V、4AH (LI-ION)		
充電用 ACアダプター	入力: AC100V 50/60Hz 出力: DC12V 1500mA		
消費電力	LEDタイプ	約0.38W	
	LCDタイプ	バックライト使用時	約0.2W
		バックライト未使用時	約0.1W
使用温度範囲	-10℃～～40℃まで		
充電時間	約15時間 (バッテリーの状態で充電時間は変化します。)		
使用可能時間	LEDタイプ 約40時間	LCDタイプ バックライト使用時: 約50時間 バックライト未使用時: 約75時間	

各部の名称

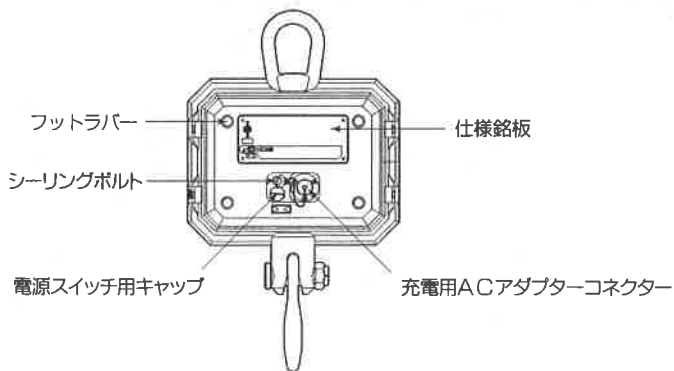
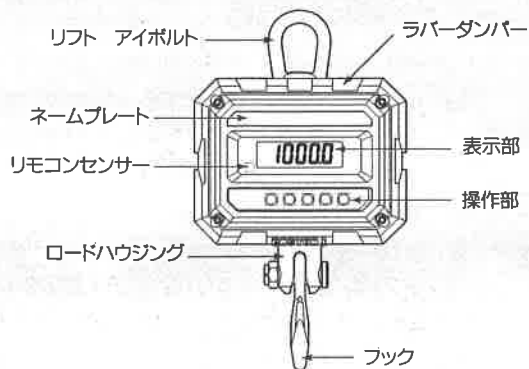

表示部と各キーの機能

1. 表示部

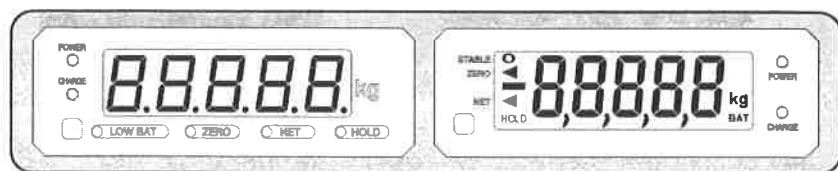

LEDタイプ

LCD (液晶) タイプ

* 重量表示とバックライト (LCDタイプ)

重量表示	5桁
バックライト	セットモードでバックライト有無の設定ができます。 (LCDタイプのみ)

* POWER とCHARGE

POWER	充電用ACアダプターを接続した時に点灯します。
CHARGE	赤色: バッテリー充電時に点灯します。 緑色: バッテリー充電完了時に点灯します。

* 表 示

LOW BAT(LEDタイプ) BAT (LCDタイプ)	バッテリーが消耗したときに点灯します。
ZERO	重量値がゼロのときに点灯します。
NET	現在の重量が正味重量の時に点灯します。
HOLD	ホールド機能使用中に点灯します。

2. 各キーの機能



ON/OFF	電源OFFの状態から1秒間押すと電源が入ります。
	電源ONの状態から0.5秒間押すと電源が消えます。
	※事前に後部の電源スイッチを入れてから、上記操作をおこなってください。
*	テストモード時に使用します。
ZERO	表示をゼロにするときに使用します。(ひょう量の±2%以内)
TARE	風袋引きを行なうときに使用します。
	フックから全ての物を降ろした状態で押すと、風袋引きは解除されます。
HOLD	安定しないものを計量するときに使用します。

バッテリーの使用方法

1. 充電方法

- * 本体後部の電源スイッチをONにしてください。
- * 後部パネルにあるジャック保護キャップを開け、充電用ACアダプターを接続してください。
- * 充電用ACアダプターを接続するとPOWERランプとCHARGEランプが赤色に点灯します。
- * 充電が完了するとCHARGEランプが緑色に点灯します。完全に充電するには約15時間かかります。

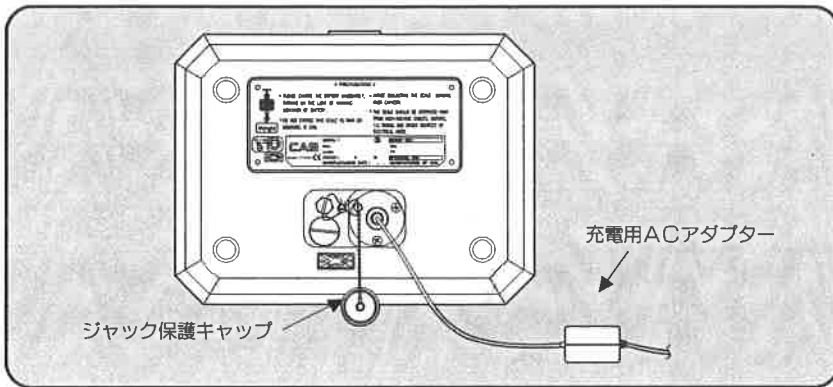

<充電用ACアダプターの接続図>

2. バッテリー仕様

容量	7.2V, 4000mA(LI-ION) ※バッテリーは本体内蔵
----	----------------------------------

3. バッテリーの充電について

- * LOW BATランプ（LCDタイプはBAT）が点灯された後、充電をしないと1～5時間後、表示が消えます。（充電状況は使用状況、環境によって変わります。）
- * バッテリーが消耗しすぎている場合、充電を始めた時にPOWERランプ、CHARGEランプが点滅する事があります。（充電を続けると点滅から点灯に変わります。）

使用方法

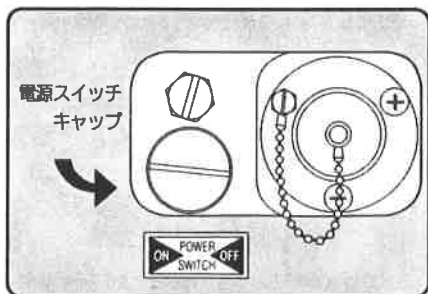

はかりを使用する前に本体後部の電源スイッチをONにしてください。
(図参照)

出荷時は電源オフの状態になっています。(電源スイッチキャップはコイン等で開閉できます。)

1. ON/OFF

キー	操作	内容
[ON/OFF]	電源オン	電源OFFの状態から1秒間押すと電源が入ります。1から9までカウントアップ後、プログラムバージョン`V000`を表示して`0kg`又は`0.0kg`表示となります。
	電源オフ	電源ONの状態から0.5秒間押すと電源が消えます。

注意!! : 長期間使用しない場合は、後部の電源スイッチをOFFにしてください。

2. ゼロ機能

- * ゼロ点をセットするとき 사용합니다。(ゼロ点の調整可能範囲はひょう量の±2%以内です。)
- * フック上に何もなく、重量が0表示でない場合、[ZERO] キーを押してください。ゼロ点ランプが点灯し、0表示となります。
- * 0表示の状態が約20秒間続くと表示が` _ `点滅表示(スリープモード)となります。解除するには、「ZERO」キーを押して下さい。

3. 風袋引き機能

- * 風袋をフックに吊るした後、[TARE] を押してください。
風袋重量を記憶してNETランプが点灯し、OKgとなります。
- * この状態で計量すると、計量しようとする正味重量を表示します。
(風袋を含んだ総重量がひょう量を越えないようにしてください。)
- * この機能を解除するには、フックから全ての物を降ろしてから
[TARE] キーを押してください。

4. ホールド機能

(セットモードのF05の設定値を確認してください。)

機能	内容
自動ホールド (F05->0)	<p>①フックを空の状態にして [HOLD] キーを押してください。 `Ahold` と表示します。ホールドランプが点灯しているか確認してください。</p> <p>②計量物を吊ると、`- - -` → ` - - ` 表示となり、ホールドされた重量値を表示します。ホールドされた重量値が20目量変化すると自動ホールドは解除され再スタートします。</p> <p>③この機能を解除するには、フックから全ての物を降ろしてから [HOLD] キーを押してください。表示が `AHOFF` となり、ホールドランプが消灯し、通常の計量モードに戻ります。</p>
手動ホールド (F05->0)	<p>①計量物を吊り下げた後から [HOLD] キーを押してください。</p> <p>② `Mhold` . 表示になり、ホールドランプが点灯し、重量値をホールドします。(重量が変化しても表示重量は変化しません。)</p> <p>③この機能を解除するには、[HOLD] キーを押してください。表示が `HdOFF` となり、ホールドランプが消灯し、通常の計量モードに戻ります。</p>
ピークホールド (F05->1)	<p>①計量物を吊り下げた後から [HOLD] キーを押してください。</p> <p>② `Phold` . 表示になり、ホールドランプが点灯し、重量値をホールドします。(この機能は計量値の最大値をホールドします。)</p> <p>③この機能を解除するには、[HOLD] キーを押してください。表示が `HdOFF` となり、ホールドランプが消灯し、通常の計量モードに戻ります。</p>

テストモード

1. テストモードの設定方法

キー	操作	内容
[TARE] + [ON/OFF]	モードの開始	表示がOFFの状態から`TEST`と表示するまで [TARE] を押しながら [ON/OFF] を押ししてください。

2. テストモードのメニュー

TEST 1 : 表示テスト

TEST 2 : キーテスト

TEST 3 : A/D変換テスト

TEST 4 : バッテリーテスト

TEST 1

表示テスト		
キー	表示	内容
[*] 次のメニューに 移動します	 LED LCD	全てのセグメントチェックを行いません。

TEST 2

キーテスト		
キー	表示	内容
[*] 次のメニューに 移動します	Push	各キーの動作確認を行いません。 (ON/OFF, *, ZERO, TARE, HOLD)

TEST 3

A/D変換テスト		
キー	表示	内容
[*] 次のメニューに 移動します	StAr 59600	現在のA/D変換された値を表示します。 (数値は、はかりによって異なります。) フックに荷重を加えて数値が変化する事を 確認してください。

TEST 4

バッテリーテスト		
キー	表示	内容
[*] `END`と表示して モードを終了します	8.02	現在のバッテリーの状態を表示します。 (数値は、はかりによって異なります。)

セットモード

1. セットモードの設定方法

キー	操作	内容
[HOLD] + [ON/OFF]	モードの開始	表示がOFFの状態から`SET`と表示する まで [HOLD] を押しながら [ON/OFF] を押し てください。
[ON/OFF]	終了 (保存しない)	`out`と表示されるまで [ON/OFF] を押し てください。
[HOLD]	保存して終了	`SAVE`と表示されるまで [HOLD] を押し てください。

2. セットモードのメニュー

メニュー	内容	メニュー	内容
F 0	デジタルフィルターの設定	F 5	ホールドタイプの設定
F 1	オートゼロ時間の設定	F 7	バックライト条件の設定 (※LCDタイプのみ)
F 2	オートゼロ範囲の設定		
F 3	安定検出時間の設定		
F 4	安定検出幅の設定		

デジタルフィルターの設定			
キー	表示	値	内 容
[ON/OFF] : 次のメニュー [ZERO] : 値を増やす [TARE] : 値を減らす [HOLD] : 値を保存	F0	1 ~ 23	01 : 使用しない (高速: 振動が少ない場合に使用) ~ 23 : 低速: 振動が多い場合に使用

オートゼロ時間の設定 (間隔: 0.2秒)			
キー	表示	値	内 容
[ON/OFF] : 次のメニュー [ZERO] : 値を増やす [TARE] : 値を減らす [HOLD] : 値を保存	F1	0 ~ 9	0 : 0.5秒 ~ 9 : 2.3秒

オートゼロ範囲の設定 (間隔: 0.5目量)			
キー	表示	値	内 容
[ON/OFF] : 次のメニュー [ZERO] : 値を増やす [TARE] : 値を減らす [HOLD] : 値を保存	F2	0 ~ 9	0 : 0目量 ~ 9 : 4.5目量

安定検出時間の設定 (間隔: 0.2秒)			
キー	表示	値	内 容
[ON/OFF] : 次のメニュー [ZERO] : 値を増やす [TARE] : 値を減らす [HOLD] : 値を保存	F3	0 ~ 9	0 : 0.5秒 ~ 9 : 2.3秒

安定検出幅の設定 (間隔: 0.5目量)			
キー	表示	値	内 容
[ON/OFF]: 次のメニュー [ZERO]: 値を増やす [TARE]: 値を減らす [HOLD]: 値を保存	F4	0	0: 0目量
		~	~
		9	9: 4.5目量

ホールドタイプの設定			
キー	表示	値	内 容
[ON/OFF]: 次のメニュー [ZERO]: 値を増やす [TARE]: 値を減らす [HOLD]: 値を保存	F5	0	自動ホールド/手動ホールド
		1	ピークホールド

バックライト条件の設定 (※LCDタイプのみ)			
キー	表示	値	内 容
[ON/OFF]: 次のメニュー [ZERO]: 値を増やす [TARE]: 値を減らす [HOLD]: 値を保存	F7	0	常にOFF
		1	常にON
		2	ZEROランプ消灯のときON
		3	重量が安定しているときON

リモコン

1.仕様

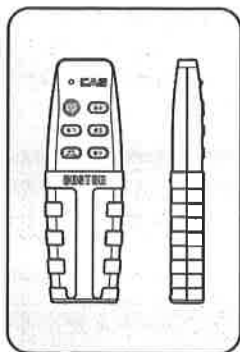

電源	3V (単3電池×2本)
使用可能距離	7~10m (60°)
電池交換上の注意	電池の向き (+) (-) を間違わないように、注意して下さい。 古い電池と新しい電池を一緒に使用しないで下さい。

2.リモコンの操作方法

赤色ランプ	キーが押されたときに点灯
ON/OFF キー	本体のON/OFF キーと同じ
ZERO キー	本体のZEROキーと同じ
TARE キー	本体のTARE キーと同じ
HOLD キー	本体のHOLDキーと同じ
SET(CLEAR) キー	前に加算された重量値を消去する
SUM キー	SUMキーを押すと蓄積された重量値が表示され、その数秒後に通常の計量モードに戻ります

外形寸法

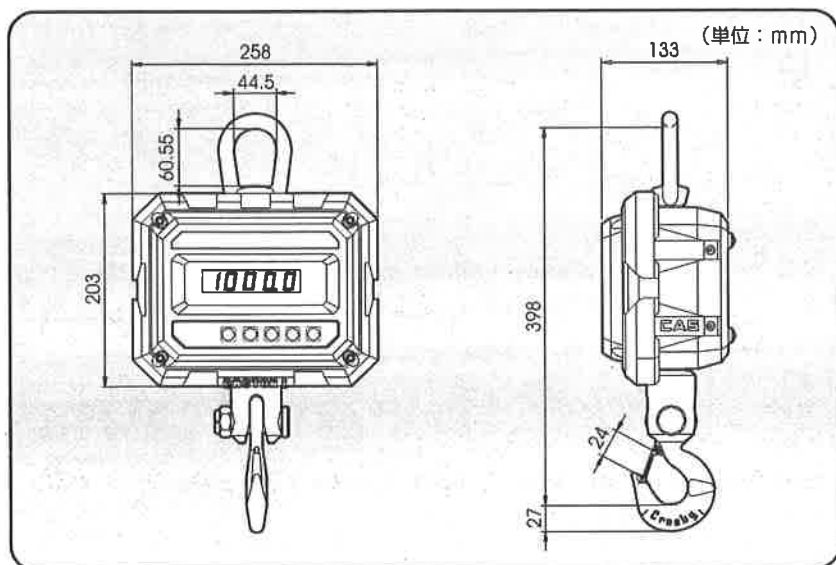

型式	ひょう量	目量	製品重量
THA-0.5N	500kg	0.2kg	6.6~7.0kg
THA- 1 N	1000kg	0.5kg	
THA- 2 N	2000kg	1 kg	

エラーメッセージ

Er-01

- 内容
内部テーターの消失
- トラブル解消法
お買い上げ販売店にご連絡ください。

Er-02

- 内容
A/D変換部とロードセルの接続不良
- トラブル解消法
お買い上げ販売店にご連絡ください。

Er-03

- 内容
現在の重量値がゼロ調整範囲（ひょう量の $\pm 2\%$ ）を越えている。
現在の重量値がゼロ点範囲（ひょう量の $\pm 10\%$ ）を越えている。
- トラブル解消法
フックに何も吊るされていない事を確認してください。

LOW

- 内容
バッテリーの充電が必要です。
（Low表示後、電源は約1秒後に自動で消えます。）
- トラブル解消法
充電用ACアダプターを接続して充電を行なってください。

oVEr

- 内容
荷重（風袋重量を含む）がひょう量を越えた場合
- トラブル解消法
ひょう量を越えるものを計量しないでください。
（ロードセルへの過荷重は故障の原因となりますのでご注意ください。）

MEMO



MEMO



ISO9001・OIML 認証

製造 **C A S**

ISO9001 認証

輸入  株式会社 **石蔵商店**

<お問い合わせ・メンテナンスは>