



騒音・振動

環境表示計

環境表示計 NV-2009

- セパレート式の表示器と制御部で設置・移設が容易です。
- タッチパネル式の一括設定で、現場作業を簡素化できます。
- 専用データ収集ソフトで、遠隔モニタリングが可能です（オプション品）。

本体



仕様

商品コード	R2A 00006 001	
呼称	環境表示計 分離型	
メーカー	アクティオ	
型式	NV-2009	
適用測定器	騒音	リオン製 NL-20
	振動	リオン製 VM-53
表示範囲	騒音	20~99dB
	振動	20~99dB
表示方法	2桁7セグ高輝度白色LED表示	
警報装置	1次警報	黄色パトライト部点滅
	2次警報	赤色パトライト部点滅
設定方式	タッチパネル式	
記録媒体	SDカード(2GB)	
データ伝送	データ収集ソフトを使用、LANケーブル又は無線でパソコン表示(販売)	
表示周期	任意設定可能	
ケーブル長	マイクロホンセンサー	10m
	振動ピックアップセンサー	5m
	電源部	5m
	表示器~制御部間	5m
使用温度・湿度	-10~50℃・10~90%RH	
電源	AC100V	
筐体構造	ステンレス製、防塵、防滴型	
取付方法	マジックベルト	
質量	表示器	約10kg
	制御部	約20kg

外形寸法図

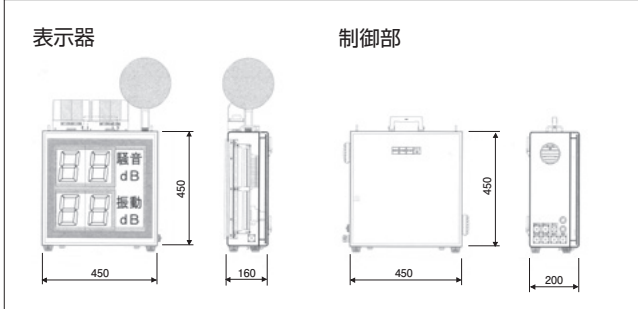

▲制御部は、直射日光に当たらない場所になるべく設置してください。

付属品

- ・騒音センサー
- ・振動センサー
- ・防風スクリーン
- ・接続ケーブル3本
- ・日報ソフトCD
- ・パトライト
- ・点検表

組合せ品



機種名	商品コード	管理番号
設置架台/分離型 NV-2009用	R2A S0006 001	002929

構成

- ・単管 0.6m×4本
- ・単管 0.5m×4本
- ・単管 1m×2本
- ・ジョイント 4個
- ・スタンドベース 2個
- ・直交クランプ 8個
- ・キャップ 10個

組合せ寸法図

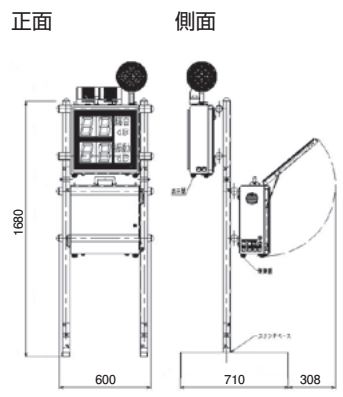

組合せ使用例



騒音・振動・
粉塵測定器

有害ガス
検知器

水質測定器

土質・木材・
コンクリート

非破壊検査

気象観測機器

その他測定器

通信関連機器

映像情報機器

安全管理機器

測量関連機器

技術資料
法規

AKT/O

通信 08